



ТЕРМОМЕТР ГАЗОВЫЙ ПОКАЗЫВАЮЩИЙ ТГП

ТЕРМОМЕТР ГАЗОВЫЙ ПОКАЗЫВАЮЩИЙ ТГП

Примечание: Производитель постоянно работает над улучшением дизайна и повышением качества приборов, поэтому оставляет за собой право исправлять и дополнять указанную ниже информацию.

ОБЩИЕ СВЕДЕНИЯ:

Газонаполненный термометр ТГП предназначен для измерений температуры жидких и газообразных сред.

ТЕХНИЧЕСКИЕ ХАРАКТЕРИСТИКИ

Материал корпуса:

нержавеющая сталь.

Материал штока:

нержавеющая сталь.

Материал капилляра и оплетки:

нержавеющая сталь.

Варианты присоединения:

радиальное, осевое эксцентричное, поворотноткидное, радиальное с капилляром, осевое эксцентричное с капилляром и соединительной скобой.

Диаметры корпуса:

100; 125; 150; 200; 250 мм.

Длины штока: 35...1000 мм.

Длина капилляра: 0,5...15 метров.

Диапазоны температур: -80...+700 °С.

Погрешность:

±1,5; ±2,5 %; 1 по EN 13190.

Резьба присоединения:

G½; M20x1.5; ½ NPT; G¼; M12x1,5; 1/4 NPT; G¾.

Область применения:

- химическая промышленность
- нефтяная промышленность
- газовая промышленность
- пищевая промышленность
- перерабатывающая промышленность
- водоснабжение
- теплоснабжение
- вентиляция
- кондиционирование

Технические параметры:

Чувствительный элемент: трубка Бурдона.

Температура окружающей среды:

-50... + 60°С.

Материал корпуса:

нержавеющая сталь.

Стекло:

инструментальное стекло. Другой материал по запросу.

Уплотнение: витон.

Циферблат: алюминий.

Стрелка:

алюминий, фиксированная.

Другие варианты исполнения поставляются по заказу, например корректировка нуля на стрелки.

Диаметры корпуса:

100; 125; 150; 200; 250 мм.

Кольцо: байонетное; завальцованное.

Степень защиты: IP 65.

Варианты присоединения:

радиальное, осевое эксцентричное, поворотноткидное, радиальное с капилляром, осевое эксцентричное с капилляром, осевое эксцентричное с капилляром и соединительной скобой.

Материал штока: нержавеющая сталь.

Длины штока: 35...1000 мм.

Диаметр штока: 6; 6.35; 8; 9.5; 10; 12.

Максимальное давление на штоке, без гильзы:

25 бар.

Материал оплетки и капилляра:

нержавеющая сталь.

Длина капилляра: 0,5...15 метров.

Резьба присоединения:

G½; M20x1.5; ½ NPT; G¼; M12x1,5; 1/4 NPT; G¾.

Другие соединения по запросу.

Конструкция присоединения:

жестко на штоке (стандарт), наружная резьба;

гладкий шток, без резьбы;
 вращающаяся на штоке, гайка с наружной резьбой;
 накидная гайка, внутренняя резьба;
 подвижное на штоке, наружная резьба.

Защитная гильза:

поставляется отдельно по запросу.
 (Смотрите описания - гильзы)

Стандартные диапазоны измерения температуры:

-50...+50; -50...+100; -40...+40; -40...+60;
 -30...+50; -20...+40; -20...+60; 0...+60; 0...+80;
 0...+100; 0...+120; 0...+150; 0...+160; 0...+200; 0...+250;
 0...+300; 0...+350; 0...+400; 0...+500; 0...+600 °C.

Возможно изготовление других диапазонов. Например:
 -50...+100 °C.

Погрешность:

±1,5; ±2,5 %; 1 по EN 13190.

Дополнительные опции:

заполнение корпуса глицерином или силиконовым маслом;
 внешняя дополнительная корректировка нуля;
 ударопрочное или безопасное стекло; дополнительные
 отметки на шкале; шкала в °F; двойная шкала °C/ °F.

ГАБАРИТНЫЕ И ПРИСОЕДИНИТЕЛЬНЫЕ РАЗМЕРЫ:

Радиальное присоединение (Р):

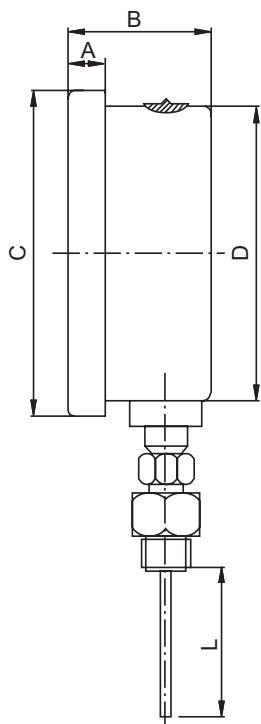

Осевое эксцентричное присоединение (ТЭ):

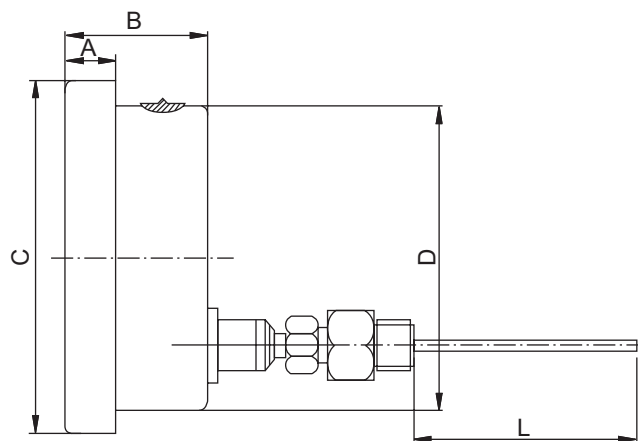

Диаметр корпуса:	A	B	C	D	L	Вес, гр
100	12.5	47	111	100	35...1000	750
125	15	48	129	119		1000
150	15	49	161	149		1250
200	18	49	216.5	201.5		1500
250	18	52	263	250		2000

Диаметр корпуса:	A	B	C	D	L	Вес, гр
100	12.5	47	111	100	35...1000	750
125	15	49	129	119		1000
150	15	49	161	149		1250
200	18	49	216.5	201.5		1500
250	18	52	263	250		2000

Поворотно-откидное присоединение (ПО):

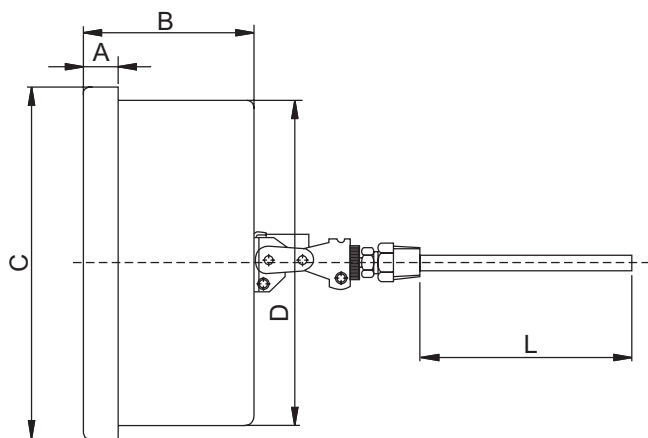

Диаметр корпуса:	A	B	C	D	L	Вес, гр
100	12.5	48	111	100	35...1000	750
125	15	49	129	119		1000
150	15	49	161	149		1250
200	15	49	216.5	201.5		1500
250	14.5	49.5	263	250		2000

Радиальное присоединение с капилляром (РК):

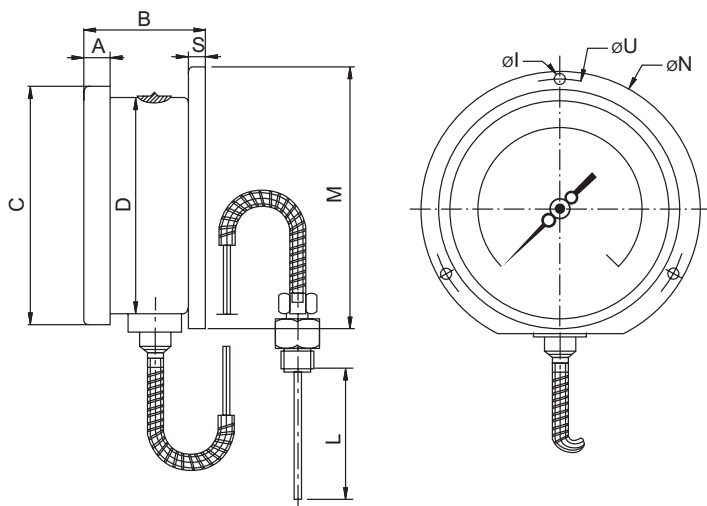

Диаметр корпуса:	A	B	C	D	S	M	U	N	I	L	Вес, гр
100	12.5	45	111	100	6	128	118	134	6	35...1000	1000
125	15	46	129	119	4	-	137	150	6		1250
150	15	46.5	161	149	6	174.5	168	186	6		1550
200	18	49	216.5	201.5	1.5	-	230	245	7		2000
250	18	52	263	250	1.5	286.5	276	290	7		2250

Осевое эксцентричное присоединение с капилляром (ТЭК):

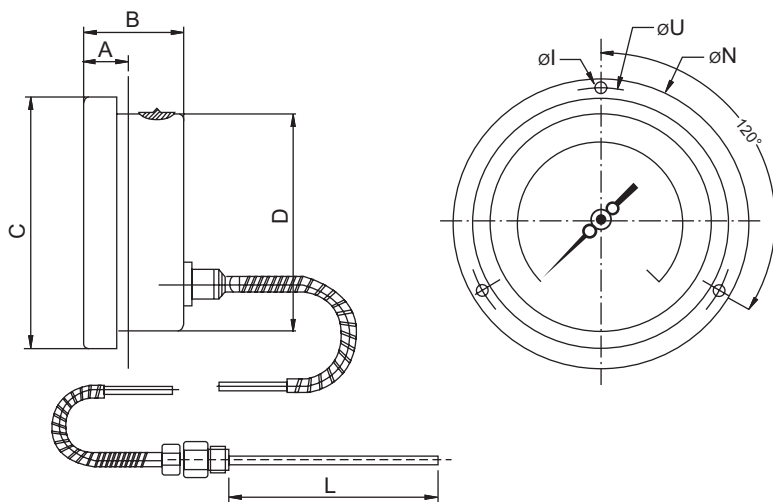

Диаметр корпуса:	A	B	C	D	S	M	U	N	I	L	Вес, гр
100	12.5	47	111	100	1	118	134	6	6	35...1000	1000
125	15	49	129	119	4	137	150	6	6		1250
150	15	49	161	149	1	168	186	6	6		1500
200	18	49	216.5	201.5	1.5	230	245	7	7		2000
250	18	52	263	250	1.5	276	290	7	7		2250

Осевое эксцентричное присоединение с капилляром и соединительной скобой (ТЭКС):

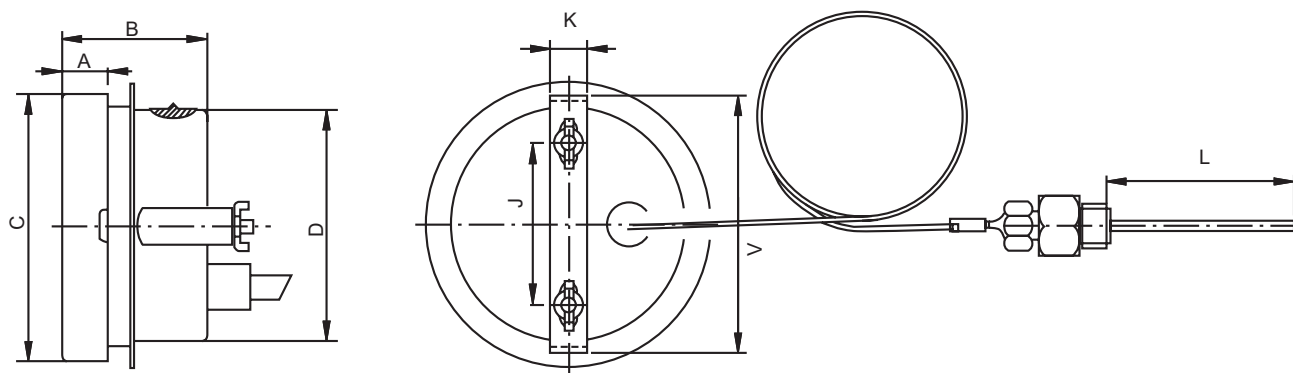

Диаметр корпуса:	A	B	C	D	S	M	U	N	I	L	Вес, гр
100	12.5	47	111	100	72	16	108	134	6	35...1000	1100
125	15	48	129	119	75	15	125	150	6		1350
150	15	49	161	149	106	16	166	186	6		1600
200	18	49	216.5	201.5	165	16	208	245	7		2150
250	18	52	263	250	180	30	270	290	7		2400

ПРИСОЕДИНЕНИЯ:

Жестко на штоке (стандарт), наружная резьба

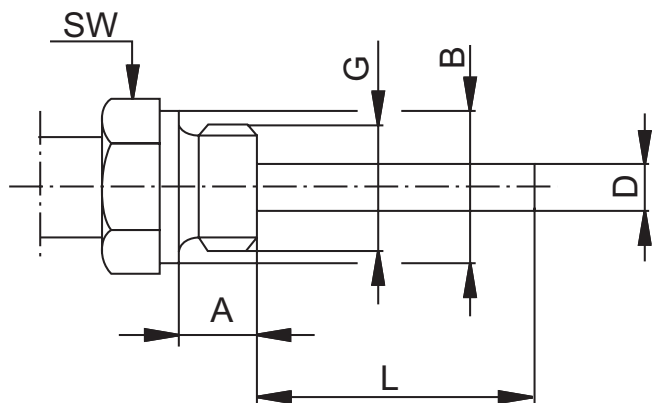

G	A	B	D	SW	L
G $\frac{1}{2}$; M20x1.5; $\frac{1}{2}$ NPT	14	18	6; 6.35; 8; 9.5; 10; 12	27	35...1000
G $\frac{1}{4}$; M12x1.5; $\frac{1}{4}$ NPT	12	26	6; 6.35; 8; 9.5; 10; 12	22	

Вращающаяся на штоке, гайка с наружной резьбой (ВШ)

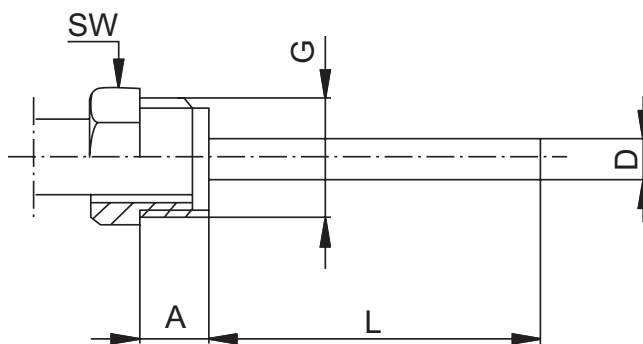

G	A	D	SW	L
G $\frac{1}{2}$; M20x1.5; $\frac{1}{2}$ NPT	20	6; 6.35; 8; 9.5; 10; 12	27	35...1000
G $\frac{1}{4}$; M12x1.5; $\frac{1}{4}$ NPT	12	6; 6.35; 8; 9.5; 10; 12	22	

Гладкий шток, без резьбы (ГШ)

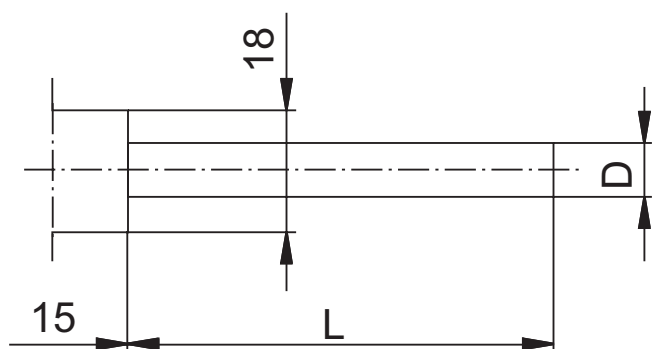

D	L
6; 6.35; 8; 9.5; 10; 12	35...1000
6; 6.35; 8; 9.5; 10; 12	

Накидная гайка, внутренняя резьба (НГ)

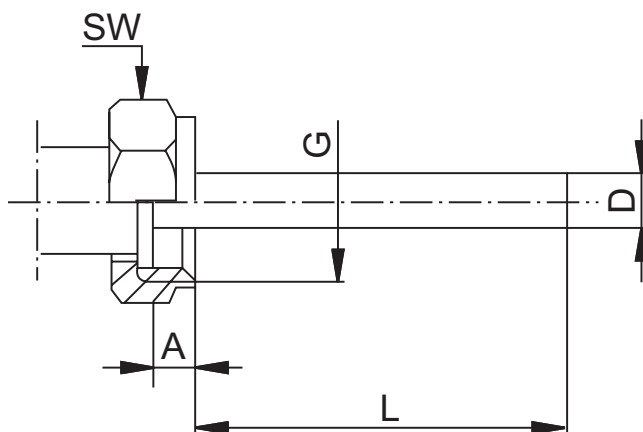

G	A	D	SW	L
G $\frac{1}{2}$; M20x1.5;	8.5	6; 6.35; 8; 9.5; 10; 12	27	35...1000
G $\frac{3}{4}$	10.5	6; 6.35; 8; 9.5; 10; 12	32	

Подвижное на штоке, наружная резьба (ПШ)

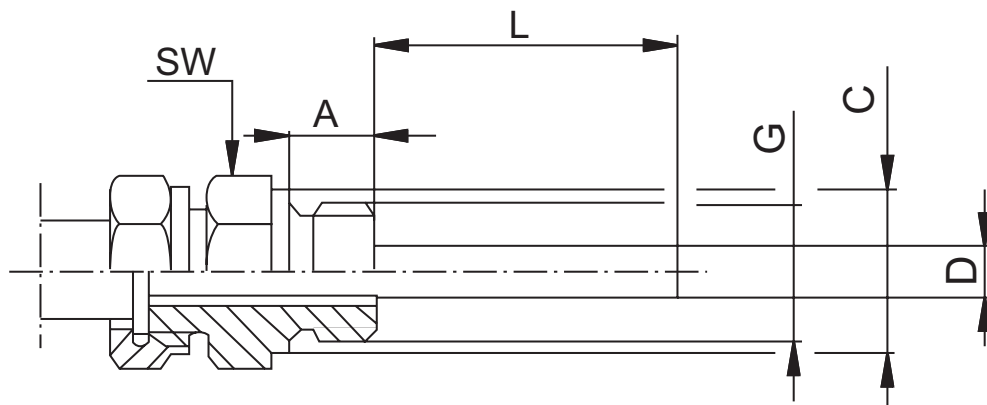

G	A	C	D	SW	L
G $\frac{1}{2}$; M20x1.5; $\frac{1}{2}$ NPT	14	26	6; 6.35; 8; 9.5; 10; 12	27	35...1000
G $\frac{3}{4}$	16	32	6; 6.35; 8; 9.5; 10; 12	32	

Пример оформления заказа:

Тип прибора, марка: ТГП.

Диаметр корпуса: 100; 125; 150; 200; 250.

Кольцо:

байонетное – стандарт, в коде заказе не указывается;
завальцованное – ЗК.

Тип присоединения:

- радиальное: Р;
- осевое (тыльное): Т;
- поворотнo-откиднoе: ПО;
- радиальное с капилляром: РК;
- осевое эксцентричное с капилляром: ТЭК;
- осевое (тыльное) эксцентричное с капилляром и соединительной скобой: ТЭКС.

Длина погружной части: 35...1000 мм.

Диаметр штока:

8 мм – стандарт, в коде заказе не указывается;
6; 6.35; 9.5; 10; 12 мм – заказ.

Диапазоны измерения температуры:

-50...+50; -50...+100; -40...+40; -40...+60;
-30...+50; -20...+40; -20...+60; 0...+60; 0...+80; 0...+100;
0...+120; 0...+150; 0...+160; 0...+200; 0...+250;
0...+300; 0...+350; 0...+400; 0...+500; 0...+600 °С.

Конструкция присоединения:

жестко на штоке, наружная резьба – стандарт, в коде заказе не указывается;
гладкий шток, без резьбы: ГШ;
вращающаяся на штоке гайка, наружная резьба: ВШ;
накидная гайка, внутренняя резьба: НГ;
подвижное на штоке, наружная резьба: ПШ.

Резьба присоединения:

G $\frac{1}{2}$; M20x1.5; $\frac{1}{2}$ NPT; G $\frac{1}{4}$; M12x1,5; $\frac{1}{4}$ NPT; G $\frac{3}{4}$.

Длина капилляра: 0,5...15 метров.

Погрешность: 1 по EN 13190; 1.5 %; 2.5 %.

Дополнительные опции

(прописываются в письменной форме):

заполнение корпуса и штока силиконовым маслом;
внешняя дополнительная корректировка нуля;
ударопрочное или безопасное стекло;
дополнительные отметки на шкале;
шкала в °F;
двойная шкала °C/ °F.

Примеры:

ТГП 100Р/100 (0...+120 °С) G $\frac{1}{2}$ (нар), 1.5

ТГП 150РК/120x12 (0...+160 °С) ВШ, G $\frac{1}{2}$ (нар),
L=3 метра, 1 по EN 13190

ТГП 250ТЭК/80 (0...+200 °С) G $\frac{1}{2}$, L=5 метров,
1.5, заполнение корпуса силиконовым маслом

ТГП 100ТЭК/100x6.35 (-40...+60 °С) НГ, G $\frac{1}{2}$ (вну),
L=1 метр, 1.5

ТГП 100Т/50 (0...+600 °С) M12x1,5 (нар), 2.5

ТГП 100ПО(ЗК)/300 (-40...+60 °С) G $\frac{1}{2}$ (нар), 1.5